

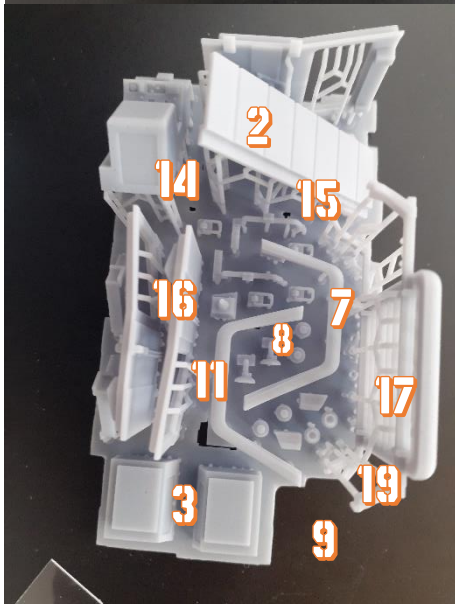

MAD_Modellbau
Daniel Arendt
Danningen 8
78579 Neuhausen ob Eck
Mad-modellbau@gmx.de
www.mad-modellbau.de

BAUANLEITUNG BAT-1.1

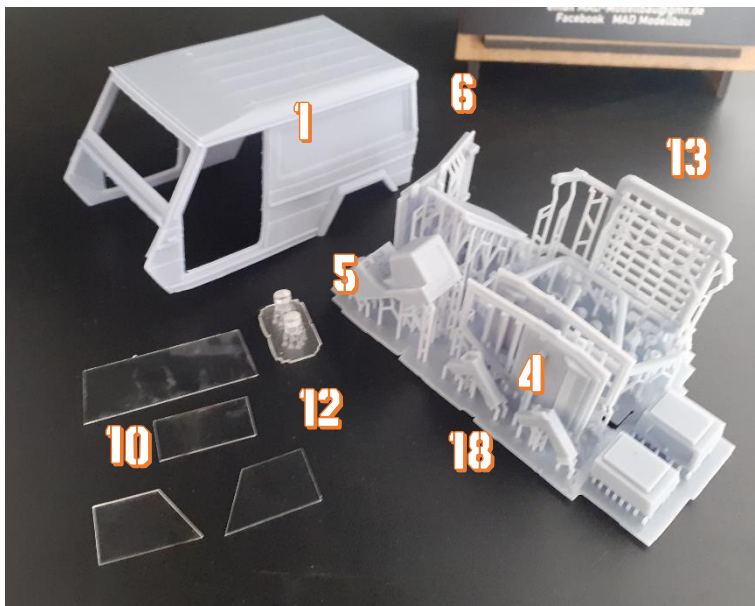

- 1 Karosse
- 2 Zwischenstück „innen“
- 3 2x Sitzkonsole vorne
- 4 Türe vorne
- 5 Mittelkonsole
- 6 Hecktüre
- 7 Kotflügelverbreiterung vorne
- 8 Höherlegung Rahmen/Achse
- 9 Lüftungsschlitze
- 10 Klarglasscheibe
- 11 2x Blaulichthalter
- 12 Blaulichter
- 13 Dachträger
- 14 4x Luftverladeösen
- 15 Spiegelhalter Türen
- 16 Antennenhalter Motorhaube re.
- 17 2x Signalhorn
- 18 Rahmenverlängerung
- 19 Stoßstange Heck Verlängerung
- 20 Decal

!!! Wichtig !!!

Es handelt sich um ein 3d Druck Resin Modell.

Supports bitte langsam lösen.

Evtl. müssen Teile nachgearbeitet werden.

Es können auch Schleif- und Spachtelarbeiten anfallen

Vor dem Fixen Anbringen der Teile passprobe durchführen.



MAD_Modellbau
Daniel Arendt
Danningen 8
78579 Neuhausen ob Eck
Mad-modellbau@gmx.de
www.mad-modellbau.de

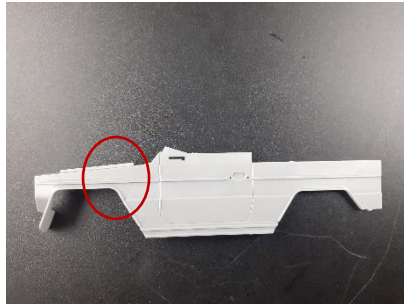
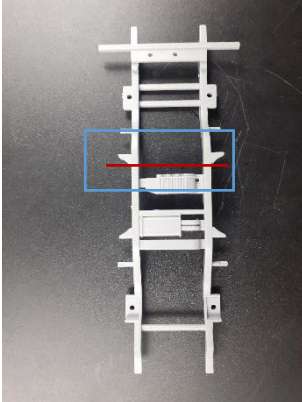

Vorbereiten des Revell Modells

Karosse links und rechts

Kotflügel vom Rest trennen entlang der „Vertiefung“
Kotflügel wird weiter verwendet

Rahmen

Rahmen hinter dem Halter für die Hinterachse durchtrennen

Inneneinrichtung

Im oberen Bereich der Schräge gerade durchtrennen.
Sitzkonsolen Rücksitze entfernen.



Das Heckteil der Inneneinrichtung in die vorbereitete Vertiefung der Karosse (1) „oben“ und hinten einschieben.
Danach kann das Zwischenstück (2), überstand nach hinten, von unten eingesetzt werden.



Vorbau

Es empfiehlt sich auf das vordere Bauteil (Revell B27) Die Kotflügel und Frontgrill (Revell C46) schon anzubringen. Ebenso die Mittelkonsole statt Revell B29 das MAD 5. Nach dem anpassen und Einbau, das Amaturenbrett (Revell B37) anpassen und auf MAD-5 anbringen. Handbremse und Schalthebel von Revell verwenden



Anbringen der Kotflügelverbreiterung Nr 7

Es muss am Kotflügel nichts entfernt werden. Das Bauteil ist so konzipiert das es einfach darüber geschoben werden kann
Der vordere Bereich wird dadurch etwas Stärker. Beim Anbringend er Stoßstange darauf achten das es etwas nach vorne rutscht.



Lüftungsschlitze
MAD 9
rechts am Kotflügel
anbringen
BLAU

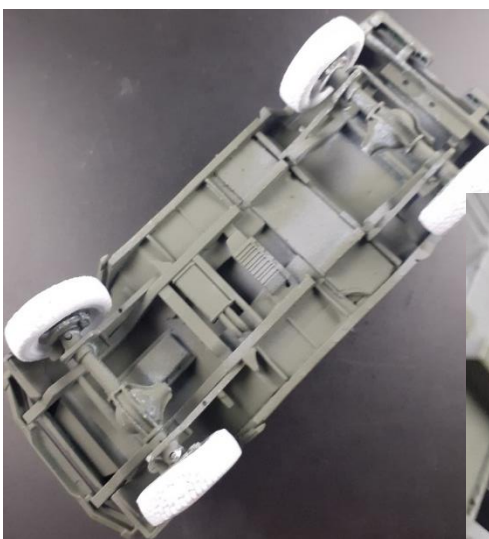

Rahmen

Der getrennte Rahmen anbringen, ähnlich der Revell Bauanleitung.
VOR dem anbringen der Achse die Höherlegung MAD-8 verwenden. Dafür gilt, bei der Verwendung der Bausatzreifen können sie so verwendet werden, bei der Nutzung von z.Bsp. Djiti Reifen empfiehlt es sich evtl. zu kürzen.

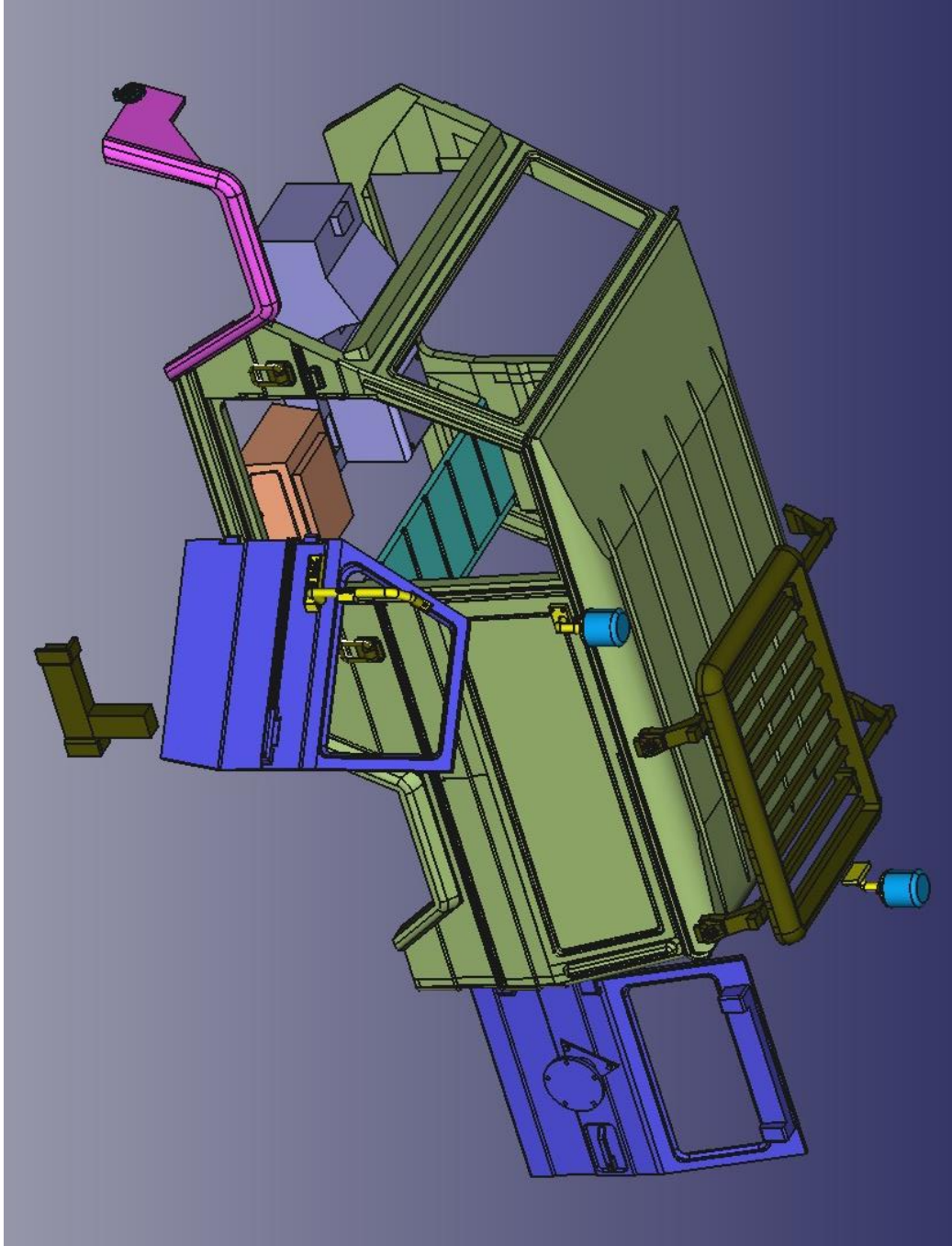

*Viel Spaß mit dem Modell
Bei Fragen und/oder Unklarheiten nehmen Sie bitte Kontakt mit mir auf*